

ELETTROPOMPE CENTRIFUGHE AD IMMERSIONE

CENTRIFUGAL IMMERSION PUMPS

CARATTERISTICHE CHARACTERISTICS



IMPIEGO

Elettropompe per la circolazione di liquidi refrigeranti con acqua emulsionabile con prestazioni di alta prevalenza e di portata fino a 60 lt./minuto. Garantisce una forte penetrazione del getto refrigerante nelle zone di taglio. Impiego su macchine utensili.

Use

These pumps for the circulation of coolants with emulsifiable water with high head performance and capacity up to 60 l/min. Ensures a strong penetration of the cooling jet in cutting areas. Used on machine tools.

Particolarità costruttive

Carcassa in alluminio ossidata galvanicamente. L'albero in acciaio inox ruota su cuscinetti inseriti su appropriate sedi assorbenti vibrazioni e rumorosità. Motore trifase multitemperatura in classe F. Le parti componenti del motore costruite in materiale termoplastico non infiammabile, sono conformi alle norme VDE 0730 e UL 94. Grado di protezione in esecuzione normale IP44.

Construction details

Casing in galvanized aluminium. The stainless-steel shaft turns on bearings fitted in special housings that dampen vibration and noise. Class-F multi-voltage three-phase motor. The component parts of the motor are made of non-flammable thermoplastic material and conform to VDE 0730 and UL 94. Normal operating insulation standard - IP44.

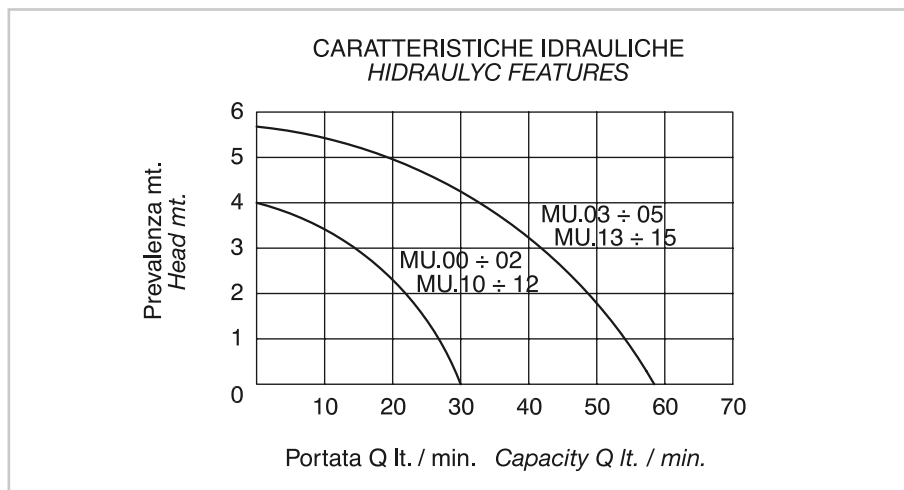
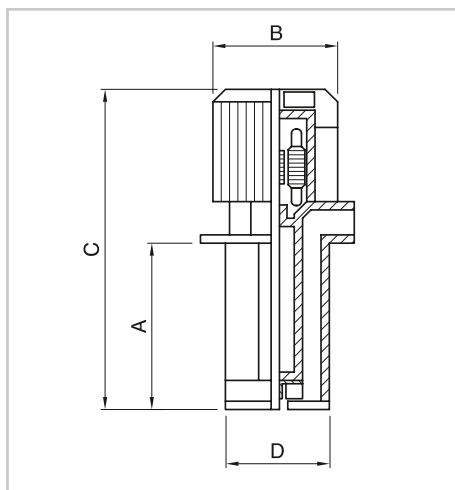

Monofase Art. Single-phase Art.	Trifase Art. Three-phase Art.	A	B	C	D	Kw	HP	Attacco Connec.
MU.00	MU.10	85	96	210	87	0.09	12	3/8"
MU.01	MU.11	120	96	245	87	0.09	12	3/8"
MU.02	MU.12	150	96	275	87	0.09	12	3/8"
MU.03	MU.13	85	96	210	87	0.12	16	1/2"
MU.04	MU.14	150	96	275	87	0.12	16	1/2"
MU.05	MU.15	200	96	325	87	0.12	16	1/2"